

B-LOCK仕様

		材質				下処理-仕上げ
		部位	素材	加工	材質部類	
1	本体	車輪受	板厚-1.6	絞り加工 曲げ加工 溶接加工	スチール	化成皮膜処理 + 電着塗装(黒) + 粉体塗装
			板厚-2.0			
			板厚-2.3			
			板厚-3.2			
			板厚-4.5			
		支柱(Hのみ)	φ34×2.3	溶接加工		
レール(H/L)	板厚-2.0					
		板厚-3.2				
	他部品	ボルト類 ボルト類 カバー	一部	ステンレス スチール ポリカーボネート	クロメートメッキ	
2	配線ベース	板厚-2.3	曲げ加工	スチール	溶融亜鉛メッキ	
		板厚-3.2				

側面図

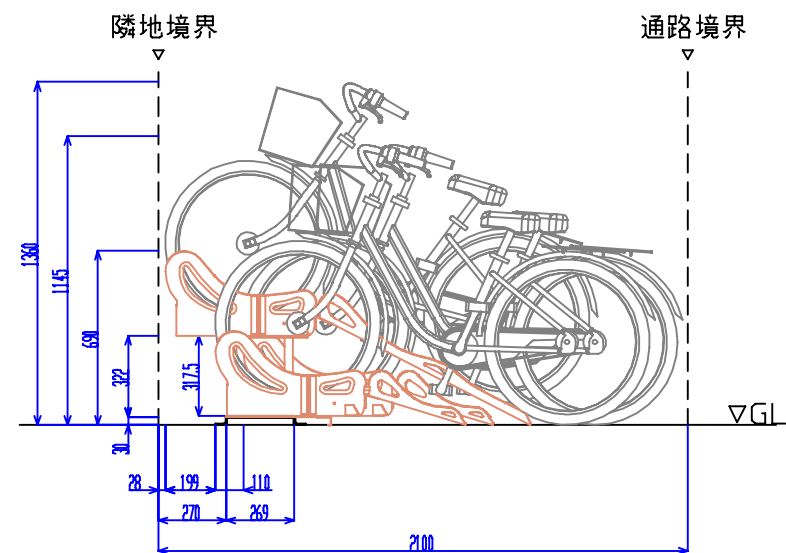

平面図

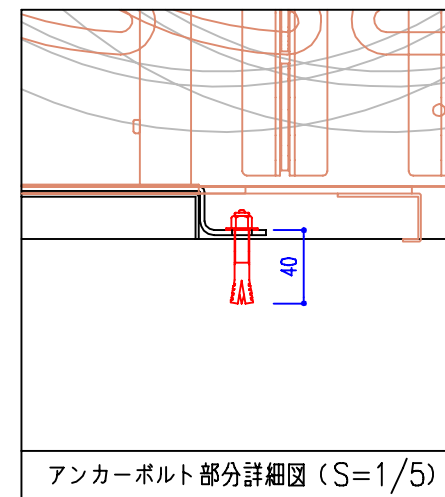
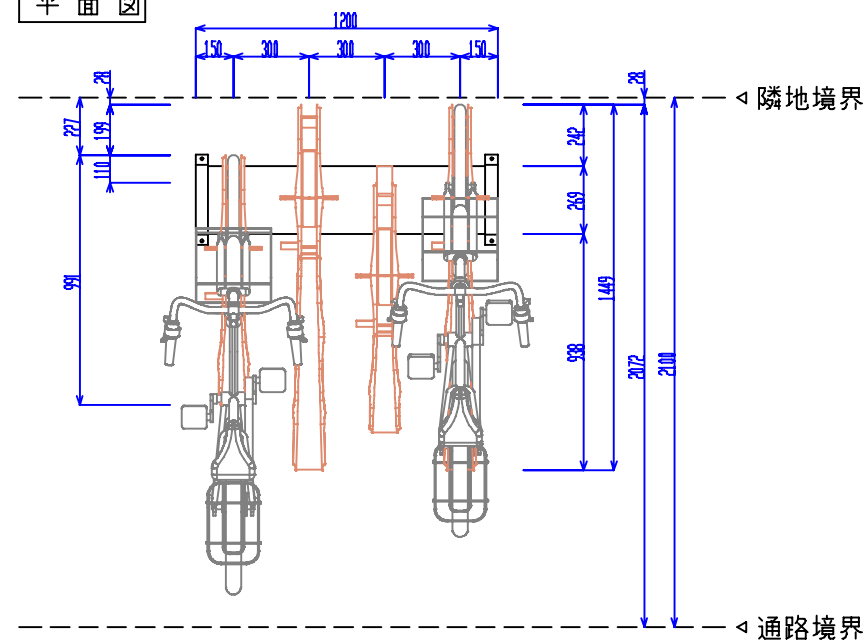

特記事項		修正事項	